

ООО "СКБ ТЕЛСИ"

*Комплекты светового и
голосового вызова
посетителя*

«HOSTCALL® – VS.02»

И

«HOSTCALL® – RK.02»

ПАСПОРТ

(Версия 6/13)

Москва
2013

Оглавление

1. Назначение.....	2
2. Состав комплекта	2
3. Технические характеристики	3
4. Порядок работы.....	4
5. Порядок установки	4
6. Условия установки и эксплуатации	5
7. Инструмент и принадлежности	6
8. Техническое обслуживание	6
9. Правила хранения	6
10. Транспортирование	6
11. Возможные неисправности и способы их устранения.....	6
12. Свидетельство о приемке	7
13. Гарантийные обязательства.....	7

1. Назначение

Комплекты светового и голосового вызова "Hostcall-VS.02" и "Hostcall - RK.02" предназначены для вызова из другого помещения (приемной, коридора, улицы) посетителя в кабинет (к окну) должностного лица (оператора, диспетчера), например, для вызова пациента в кабинет врача, посетителя в кассу и т.д., и могут быть использованы в терапевтических, стоматологических, рентгеновских и др. кабинетах лечебных учреждений, приглашения посетителя подойти к окну обслуживания в банке и других системах, для регулирования поведения посетителя или управления очередью.

2. Состав комплекта

Состав комплектов "Hostcall I - VS.02" и "Hostcall - RK .02" приведен в таблице 1 и таблице 2.

Таблица 1- Состав комплекта "Hostcall -VS.02"

Наименование	Кол-во	Ед. изм.
Пульт GC-4001DG	1	шт.
Лампа индикаторная КЛ- 7.3	1	шт.
Розетка RJ-45	1	шт.
Блок питания (адаптер) 220В/=12В	1	шт.
Кабель UTP 4x2x0,5	12	м.
Громкоговоритель WP-03Т	1	шт.
Паспорт	1	шт.
Коробка для накладного монтажа	1	шт.
Упаковка	1	шт.

Таблица 2- Состав комплекта "Hostcall- RK.02"

Наименование	Кол-во	Ед. изм.
Пульт GC-4001DG	1	шт.
Розетка RJ-45	1	шт.
Громкоговоритель WP-03Т	1	шт.
Блок питания (адаптер) 220В/=12В	1	шт.
Паспорт	1	шт.
Упаковка	1	шт.

Примечание: входящее в комплект оборудование может быть заменено на аналогичное по своим характеристикам.

3. Технические характеристики

3.1 Входящий в состав обоих комплектов пульт GC-4001DG обеспечивает как голосовое оповещение, так и световую индикацию. Пульт (рисунок 1) выполнен из серой пластмассы. Пульт имеет настольно/настенную конструкцию с встроенным микрофоном.

На верхней панели пульта находятся светодиодный индикатор и две клавиши: «CALL» и «PRIV». На правой боковой стороне находится регулятор уровня чувствительности микрофона и гнездо для подключения внешнего микрофона на гибкой стойке, что позволяет легко регулировать направленность внешнего микрофона. На нижней стороне корпуса пульта имеется отверстие, через которое с помощью регулятора можно отрегулировать уровень сигнала «ГОНГ». Для подключения внешних линий пульт оснащен многожильным кабелем длиной 2,5 метра с разъемом RJ-45 и компьютерной розеткой RG-45.

Питание пульта постоянным напряжением 12В обеспечивается от внешнего блока питания (адаптера), входящего в комплект.



Рисунок 1- Внешний вид пульта GC-4001DG

3.2 Лампа индикаторная КЛ-7.3 – настенный светодиодный светильник на 2 светодиодах (1 красный, 1 зеленый). Плафон светильника пластмассовый, белого цвета.

3.3 Номинальная/максимальная мощность громкоговорителя 2/3 Вт

3.4 Питание комплекта от электросети 220В 50Гц

3.5 Основные характеристики:

-Потребляемая от электросети мощность не более 6 Вт.

-Максимальная длина кабеля:

-между пультом и громкоговорителем 30м;

-между пультом и лампой КЛ-7.3 50м.

-Дополнительный выход управления: нормально разомкнутый (НР) или -нормально замкнутый (НЗ) контакт.

-Габаритные размеры:

-пульта вызова GC-4001DG 180x165x25/40мм

-лампы КЛ-7.3 80x80x55мм;

-громкоговорителя WP-03T 105x105x52мм;

-адаптера 220/12В 45x60x42мм;

-Вес:

-пульта вызова GC-4001DG 0,42 Кг;

-лампы КЛ-7.3 0,05 Кг;

-громкоговорителя WP-03T
-адаптера 220/12В

0,13 Кг;
0,32 Кг.

-Тип крепления пульта, громкоговорителя и лампы - накладной.

3.6 Срок службы изделий, входящих в комплект – не менее 5 лет.

4. Порядок работы

Пульт вызова GC-4001DG устанавливается в кабинете должностного лица (врача), а громкоговоритель и индикаторная лампа КЛ-7.3 размещаются в коридоре над дверью кабинета. Пульт вызова GC-4001DG соединяется кабелем с индикаторной лампой и с громкоговорителем. Штекер питания от адаптера 12В включается в гнездо, расположенное на задней стенке пульта. Система начинает функционировать сразу после включения адаптера в сетевую розетку. На пульте включается мигающий зеленый сигнал, индикаторная лампа так же загорится мигающим зеленым светом. При нажатии на клавишу «PRIV» цвет индикации на пульте и лампе меняется на непрерывный красный. При следующем нажатии на эту клавишу прозвучит сигнал «ГОНГ» и цвет индикации на пульте и лампе изменится на мигающий зеленый. При необходимости выключения системы следует вынуть блок питания из электрической розетки.

Для приглашения в кабинет голосом необходимо нажать и удерживать кнопку «CALL». В этом случае голосовое приглашение, произносимое в микрофон, воспроизводится через внешний громкоговоритель. Включение микрофона индицируется зеленым свечением индикатора. При отпускании клавиши «CALL» цвет индикации на пульте и в коридоре изменится на непрерывный красный.

Для управления внешними устройствами необходимо сначала нажать на кнопку «CALL» и удерживая ее, кратковременно нажать на кнопку «PRIV». При этом индикация на пульте и лампе изменится на не мигающий оранжево желтый цвет, а в пульте срабатывает встроенное реле, которое переключает нормально замкнутый (НЗ) или нормально разомкнутый (НР) контакт для управления, например, включением дверного электро-замка, дополнительного светового оповещателя, шлейфа системы охраны и т.д.

5. Порядок установки

5.1 Лампа КЛ-7.3 (рисунок 2) имеет призматический светорассеиватель, выполненный из белого (матового) полистирола.



Рисунок 2-Лампа КЛ-7.3

Светорассеиватель заканчивается квадратным основанием, изготовленным из белой непрозрачной пластмассы. Провода питания подключаются к лампе с помощью установленного на плате пяти контактного разъема. Назначение клемм разъема показано в табл.3.

Таблица 3 Назначение клемм разъема лампы КЛ-7.3

Обозначение клеммы	Назначение клеммы	Примечание	
1	+	Питание +12В	
2	R	Красный вкл/выкл	
3	G	Зеленый вкл/выкл	
4	B	Синий вкл/выкл	Не используется
5	S	Звук(бипер) вкл/выкл	Не используется

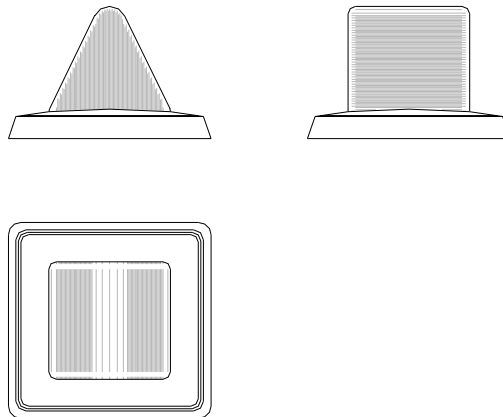
Установка лампы КЛ-7.3 производится двумя способами. При накладном креплении лампа КЛ-7.3 должна устанавливаться на коробку накладного монтажа высотой 26мм, при врезном креплении может быть использован любой стандартный подрозетник. К монтажной коробке или подрозетнику лампа КЛ -7.3 крепится за основание двумя входящими в комплект шурупами. Провода кабеля подключите к разъему на лампе в соответствии со схемой соединений (Рисунок 3).

5.2 Громкоговоритель WP-03T также крепится на стену с помощью проушины, расположенной на задней стенке корпуса громкоговорителя. При использовании кабеля UTP 4x2x0,5 рекомендуется для уменьшения сопротивления проводов подключать к громкоговорителю две пары проводов.

5.3 Подключение внешних устройств к пульту осуществляется с использованием компьютерной розетки RJ-45, соединенной с пультом многожильным кабелем с разъемом RJ-45. Нумерация и назначение контактов разъема розетки RJ-45 приведены в таблице 4.

Таблица 4. Нумерация и назначение контактов разъема розетки RJ-45

Номер контакта разъема RJ-45	Цвет контакта розетки (CAT5-A)	Назначение контактов разъема
1	зелен/бел	Реле, НЗ контакт
2	зелен	Реле, НР контакт
3	оранж/бел	Лампа КЛ7.1, общий контакт
4	синий	Лампа КЛ7.1, Красное свечение
5	синий/бел	Лампа КЛ7.1, Зеленое свечение
6	оранж	Реле, общий контакт
7	корич/бел	Громкоговоритель
8	коричневый	Громкоговоритель

Схема подключения приведена на рисунке 3. После подключения проводов от индикаторной лампы и громкоговорителя необходимо зафиксировать кабель на пульте с помощью фиксирующей пластины.

5.4 Подключение штекера блока питания осуществляется в гнездо, расположенное на задней стороне пульта. Установка пульта осуществляется на стол (при необходимости пульт можно закрепить за проушины на стене с помощью двух шурупов). При работе с пультом можно использовать так же выносной микрофон, который необходимо вставить в разъем на боковой стороне пульта. При этом внутренний микрофон пульта отключается и работает только внешний. Для удобства пользования следует развернуть микрофон в сторону пользователя. В случае самовозбуждения системы или недостаточного уровня громкости в громкоговорителе, необходимо отрегулировать уровень чувствительности микрофона с помощью регулятора на правой боковой стороне пульта. При необходимости с помощью отвертки можно отрегулировать уровень сигнала «ГОНГ» посредством регулятора, расположенного на нижней стороне корпуса пульта.

6. Условия установки и эксплуатации

6.1 Изделия, входящие в комплект, предназначены для эксплуатации в круглосуточном режиме в помещении при температуре воздуха от +5 С° до +45 С° и влажности не более 80%, нормальном атмосферном давлении.

6.2 После хранения изделий в холодном помещении или транспортирования в зимнее время, перед включением рекомендуется выдержать изделия 3 часа при комнатной температуре. Берегите изделия от попадания влаги, ударов, не размещайте вблизи отопительных приборов и в местах, подверженных действию прямых солнечных лучей.

Комплект должен устанавливаться в сухих, отапливаемых помещениях.

Установка комплекта должна производиться силами специализированных монтажных организаций.



Рисунок 3-Схема электрических соединений

7. Инструмент и принадлежности

7.1 Для работы с системой специальных инструментов и принадлежностей не требуется.

7.2 Изменить громкость звуковой сигнализации в пульте GC-4001DG, при необходимости, можно отверткой с прямым шлицем.

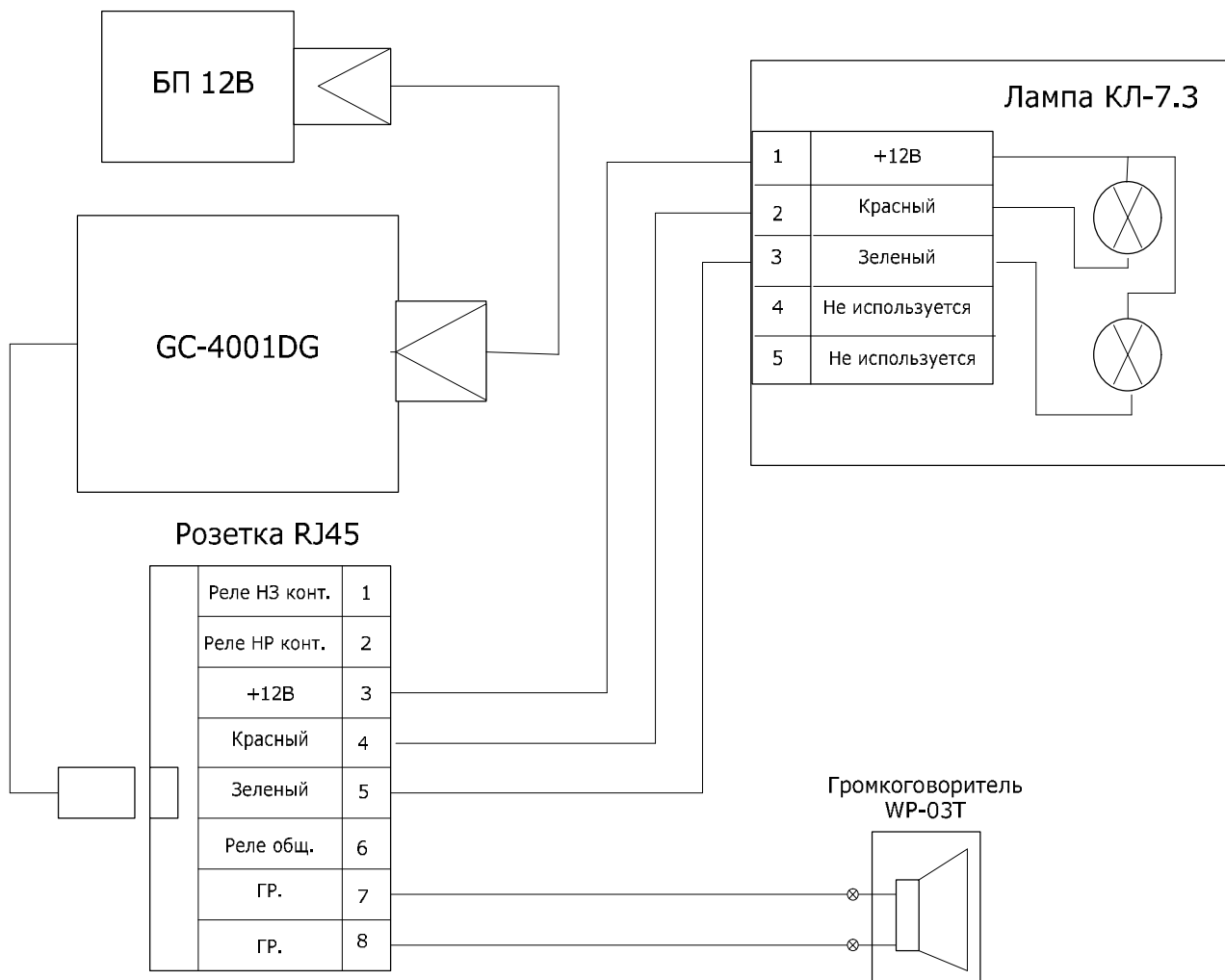
8. Техническое обслуживание

8.1 Техническое обслуживание системы проводится с целью обеспечения нормальной работы в процессе эксплуатации.

8.2 Рекомендуемые виды и сроки проведения технического обслуживания:

- чистка соединителей и контактных соединений - 1 раз в 6 мес.;
- чистка плат и комплектующих элементов - 1 раз в 12 мес.

8.3 Чистку соединителей и контактных соединений производить беличьей кисточкой, смоченной в спирте, чистку плат проводить сжатым воздухом. При необходимости наиболее загрязненные места промывать спиртом. Расход спирта на одну чистку - 15 мл.

8.4 Пластмассовые поверхности протирать влажной салфеткой.

9. Правила хранения

Составные части системы должны храниться в штатной упаковке в помещении при температуре от + 5 С° до + 45 С° и относительной влажности до 80 %.

10. Транспортирование

Оборудование система в упакованном виде может транспортироваться автомобильным, железнодорожным и воздушным транспортом в отапливаемом отсеке.

11. Возможные неисправности и способы их устранения

Возможные неисправности оборудования, причины их возникновения и способы устранения неисправностей приведены в таблице 5.

Таблица 5-Возможные неисправности

№	Неисправность	Возможные причины	Способы устранения
1	Не горит индикаторная лампа или горит только одним цветом	Обрыв провода	Проверить кабель тестером
2	На пульте вызова не горит индикатор	Блок питания не подключен или неисправен	Вставить блок питания в розетку. Проверить напряжение тестером, при необходимости заменить блок питания
3	Из внешнего громкоговорителя не слышно сигнала «ГОНГ» и голосового вызова	Обрыв провода в кабеле к громкоговорителю	Проверить кабель тестером

12. Свидетельство о приемке

Комплект вызова " _____ " соответствует действующим на предприятии-изготовителе техническим условиям, удовлетворяет требованиям системы качества и признан годным к эксплуатации.

13. Гарантийные обязательства

13.1 Гарантийный срок эксплуатации изделия - 12 месяцев со дня продажи. Изготовитель обязуется в течение гарантийного срока безвозмездно производить устранение дефектов, произошедших по вине Изготовителя. Изготовитель не несет ответственности по обязательствам торговых организаций и не обеспечивает доставку отказавшего изделия.

13.2 В случае отказа в работе изделия в период гарантийного срока по вине Изготовителя необходимо составить технически обоснованный акт об отказе и вместе с изделием отправить в адрес Изготовителя для анализа, принятия мер в производстве и ремонта изделия. Срок ремонта в случае отсутствия указанного акта увеличивается на время диагностики отказа. Адрес предприятия, осуществляющего гарантийный и после гарантийный ремонт: 117452, г. Москва, Внутренний проезд, д. 8, стр. 2, ООО "СКБ Телси".

Печать торгующей организации

Дата продажи

ООО «СКБ ТЕЛСИ»

системы диспетчерской связи и безопасности

- Ø Директорская, диспетчерская связь
- Ø Офисные АТС
- Ø Селекторы
- Ø Переговорные устройства
- Ø Системы палатной сигнализации и связи для больниц
- Ø Озвучивание конференц-залов
- Ø Системы громкого оповещения и трансляции
- Ø Системы записи переговоров
- Ø Системы контроля доступа
- Ø Компоненты систем видеонаблюдения
- Ø Аудио - видеодомофоны
- Ø Телефонные аппараты (в том числе без номеронабирателя)
- Ø Факсы
- Ø Источники бесперебойного питания
- Ø Кроссовое оборудование
- Ø Кабели, монтажные материалы
- Ø Монтаж, сервис

Тел./факс: (495) 730-55-72

<http://www.telsi.ru>

[e-mail: info@telsi.ru](mailto:info@telsi.ru)